

FCP-14



Congelador horizontal
tipo mostrador sin escalón.



CARACTERÍSTICAS

- **Acabados**

Gabinete exterior e interior en lamina galvanizada prepintada, con marco perimetral termoformado en poliestireno de alto impacto (HIPS) y jaladeras en plástico ABS.

- **Puertas de máxima exhibición**

Cristales planos templados de 6mm de espesor con película LOW-E para una mayor eficiencia energética.

- **Ahorro de Energía**

Cumplimiento con la NOM-022 ENER/SCFI 2008 teniendo un ahorro del 32.1%.

- **Aislante**

Inyección de poliuretano en 2.5 pulgadas de espesor y agente espumante **100%** Ecológico con cero potencial de calentamiento global (GWP) y cero potencial de agotamiento en la capa de ozono(ODP).



CARACTERÍSTICAS FÍSICAS

- **Dimensiones Exteriores (mm)**

Altura	Ancho	Profundo
920	1686	596

- **Dimensiones Interiores (mm)**

Altura	Ancho	Profundo
547	1560	470

- **Capacidad**

- Pies cúbicos	13
- Litros	349
- Peso Aprox. (kg)	88

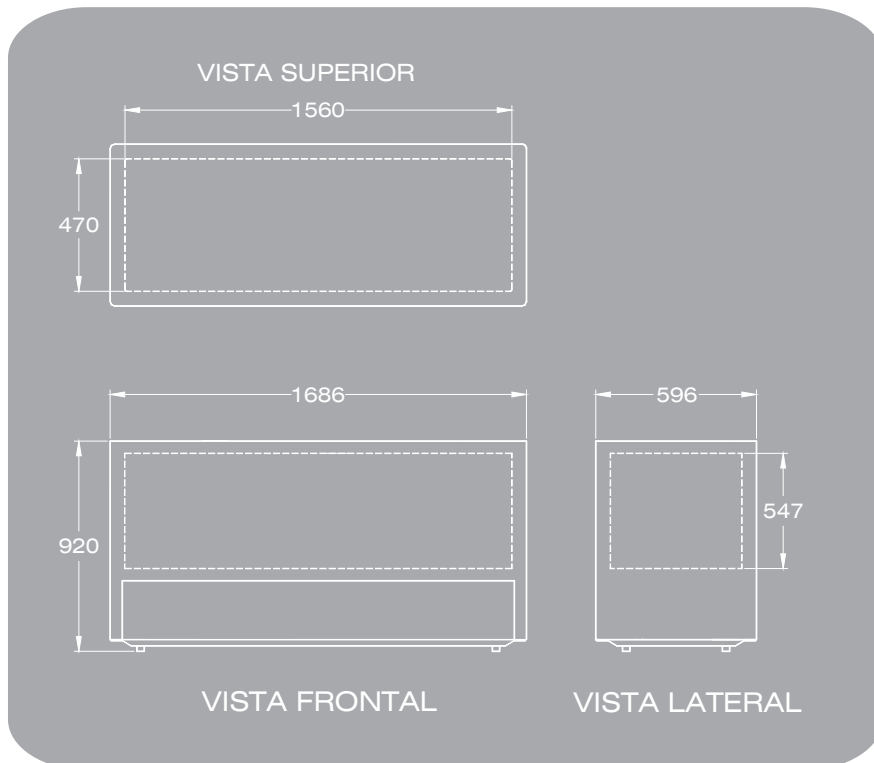

SISTEMA DE ENFRIAMIENTO

- **Sistema de refrigeración**
 - Sistema de enfriamiento perimetral (pared fría).
 - Condensador Estático de paredes calientes.
- **Refrigerante**
Gas ecológico R-134a
- **Compresor 1/3 hp de alta eficiencia (Estático).**

SISTEMA ELÉCTRICO

- **Amperaje** 2.8 A
- **Voltaje** 115 V
- **Consumo** 3.45 kWh en 24 h
- **Tomacorriente**
Uso rudo, 2.5m de longitud con enchufe tipo NEMA 5-15P y cubierta final anti-flama. ☺