



FCM-7



*Congelador horizontal
tipo mostrador con escalón.*



CARACTERÍSTICAS

- **Acabados**

Gabinete exterior e interior en lamina galvanizada prepintada, con marco perimetral termoformado en poliestireno de alto impacto (HIPS) y jaladeras en plástico ABS.

- **Puertas de máxima exhibición**

Cristales planos templados de 6mm de espesor con película LOW-E para una mayor eficiencia energética.

- **Ahorro de Energía**

Cumplimiento con la NOM-022 ENER/SCFI 2008 teniendo un ahorro del 33.3%.

- **Aislante**

Inyección de poliuretano en 2.5 pulgadas de espesor y agente espumante **100%** Ecológico con cero potencial de calentamiento global (GWP) y cero potencial de agotamiento en la capa de ozono(ODP).



CARACTERÍSTICAS FÍSICAS

- **Dimensiones Exteriores (mm)**

Altura	Ancho	Profundo
830	880	610
- **Dimensiones Interiores (mm)**

Altura	Ancho	Profundo
700	750	480
- **Capacidad**

- Pies cúbicos	7
- Litros	187
- Peso Aprox. (kg)	55

VISTA SUPERIOR

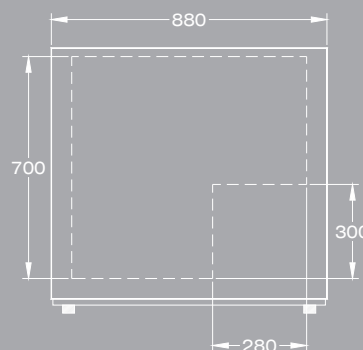
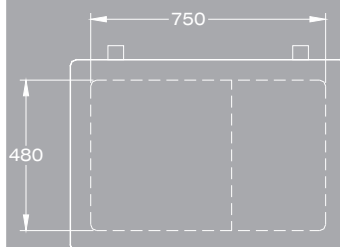

VISTA FRONTAL

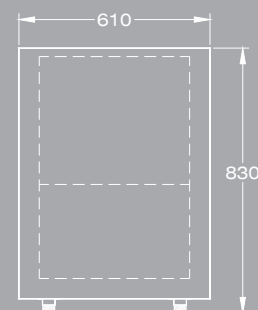

VISTA LATERAL

SISTEMA DE ENFRIAMIENTO

- **Sistema de refrigeración**
 - Sistema de enfriamiento perimetral (pared fría).
 - Condensador Estático de paredes calientes.
- **Refrigerante**
Gas ecológico R-134a
- **Compresor 1/5 hp de alta eficiencia (Estático).**

SISTEMA ELÉCTRICO

- **Amperaje** 2.5 A
- **Voltaje** 115 V
- **Consumo** 2.17 kWh en 24 h
- **Tomacorriente**
Uso rudo, 2.5m de longitud con enchufe tipo NEMA 5-15P y cubierta final anti-flama.